

BOILER 1.4K

Range Ø 23-108mm (0,90"-4,25")

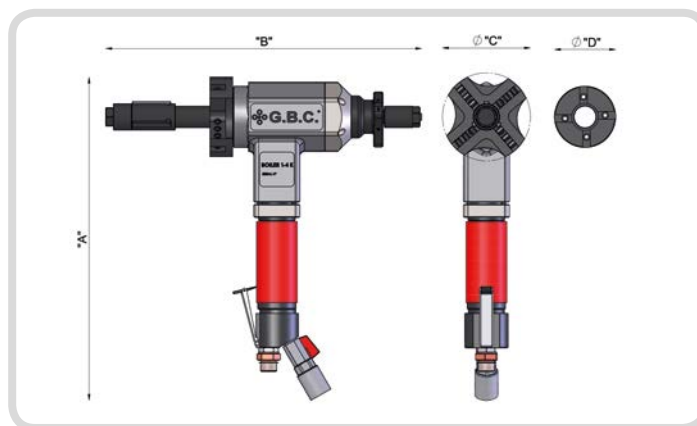

ALBERI RIDOTTI - REDUCED SHAFTS

**Albero
Shaft**
Ø 20

**Capacità Bloccaggio Interno
Locking Range ID**
20-30mm

DIMENSIONI & INGOMBRI - DIMENSIONS AND SIZES

Alimentazione/Drive	Dim. A (mm)	Dim. B (mm)	Dim. C (mm)
Pneumatic	420	425	115
Pneumatic + autolocking	430	575	115
Electric	450	425	115
Battery	450	425	115

* Optional: 80mm

DATI TECNICI - TECHNICAL FEATURES

		BOILER 1-4 K Pneumatic	BOILER 1-4 K Electric	BOILER 1-4 K Battery
Capacità di bloccaggio (Ø I) Locking range (Ø ID)	mm pollici - inches	23-108 0,9-4,25	23-108 0,9-4,25	23-108 0,9-4,25
Velocità a vuoto Idle speed	gg/min (rpm)	87	74	44
Coppia massima mandrino Max. chuck torque	Nm	235 (6 bar) 313 (8 bar)	133	116
Avanzamento assiale Stroke	mm pollici - inches	40 1,57	40 1,57	40 1,57
Potenza motore pneumatico Pneumatic motor power	Hp W	1,07 800	-	-
Consumo aria Air consumption	NI/min cfm	1000 35,31	-	-
Pressione aria Air pressure	bar psi	6 ÷ 8 87 ÷ 116	-	-
Connessione attacco aria Air hose connection	pollici - inches	1/2"	-	-
Potenza motore elettrico Electric motor power	W	-	1400	720
Tensione Tension	Volt	-	110/220	18V 4.0 Ah
Frequenza Frequency	Hz	-	50/60	-
Emissione acustica max Max. acoustic emission	Db	75	75	75
Peso macchina Machine weight	Kg	9	10	10